

Japanisches Bijou A Japanese jewel



Tomoko Azumi:
Schreibpult, desk, AT-AT

Gerne schaut man dieses Möbel an. Zierlich ist es, kompakt und klar. Fast könnte man meinen, hier sei die japanische Kunst des Papierfaltens in edles Holz übersetzt worden. Gleichzeitig erinnert das Möbel an Biedermeiersekretäre. Wie diese hat es einen aufklappbaren Deckel, der im geöffneten Zustand und zusammengelegt als Schreibfläche dient. Will man seine Siebensachen nicht mehr sehen, wird der Schreibtisch einfach geschlossen und steht da als diskretes Bijou.

Das Innenleben von At-At steht dem Äusseren in nichts nach. Einfacher und funktionaler könnte es nicht sein. Es bietet Platz für Laptops jeder Grösse. Ein Fach für die Kabel des Computers und für den Akku des Mobiltelefons lässt diese lästigen Notwendigkeiten verschwinden.

Eine Lederrille nimmt Füllfeder, Kugelschreiber und Bleistift auf. Selbstverständlich wurde auch an ein Fach für Papiere gedacht. Hier will man sich gleich hinsetzen und zu schreiben beginnen.

This piece of furniture is a delight even just to look at. It is graceful, compact and clear, as if the Japanese art of origami had been translated into exquisite wood. Yet it is also reminiscent of Biedermeier-style bureaus. For like them, it has a drop-down lid, which when open serves as a desktop. And those who find themselves tiring of the sight of their desktop detritus can simply close the lid again and return the desk to its role as a model of discretion.

The interior of the AT-AT is no less elegant than its exterior. It

could hardly be simpler or more functional. For it has space for laptops of all sizes and stowaway compartments for a computer cable and mobile phone charger – all those unsightly necessities one would prefer not to see. There is also a leather-lined trough for a fountain pen, ball-point and pencil and naturally a compartment for paper as well. Even just looking at it, one is tempted to sit down and put pen to paper.

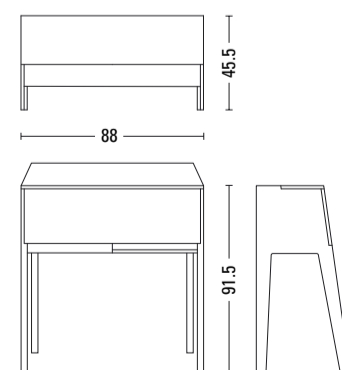

Schreibpult AT-AT
Boden, Füsse und Seiten aus massivem Birnbaum, Klappe/Schreibfläche furniert in Birnbaum, Auskerbung für Schreibutensilien mit Leder ausgekleidet.

Desk AT-AT
Base, feet and sides made of solid pear. Lid/desktop veneered in pear. Leather-lined trough for writing instruments.